

PERMIS D'AMENAGER

" LA CLEMENTIERE "
COMMUNE DE LALLEU

Phase PA PLAN DE COMPOSITION

N° pièce
4

Echelle
1/250

Dossier
2120

Edition
29-02-24

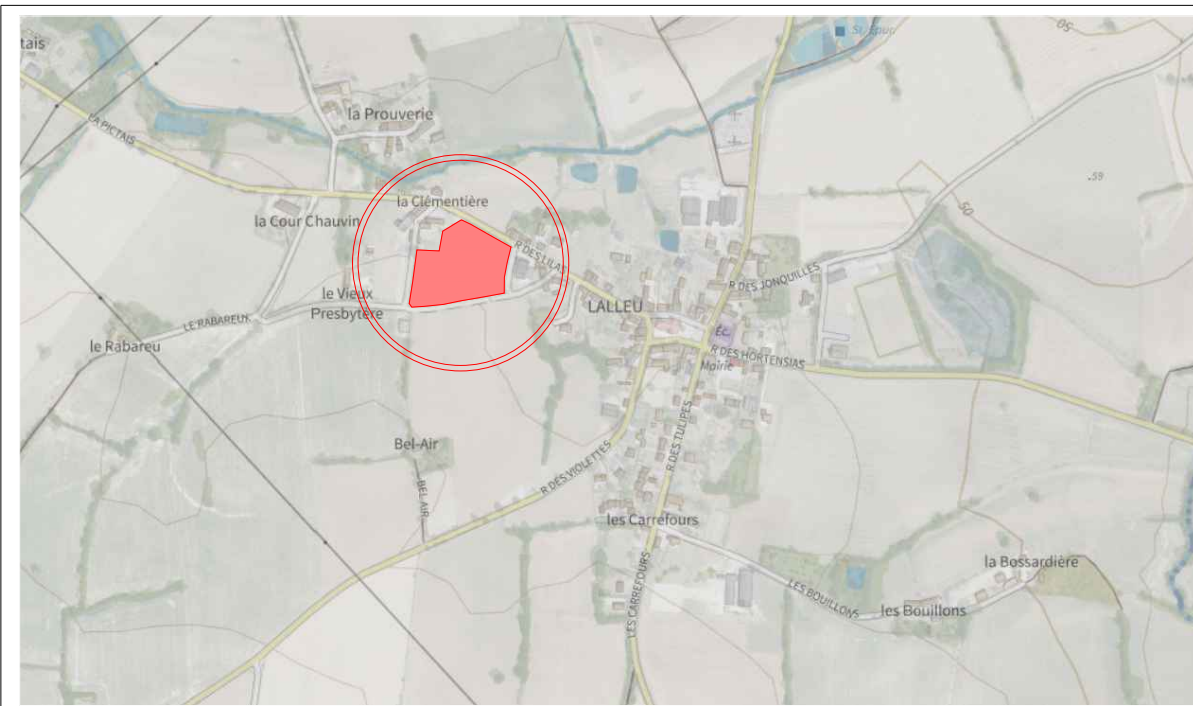

Indice	Modifié le	Nature de la modification

LEGENDE

Dispositions réglementaires

- Accès au lot (imposé)
Dimensions : 6m par 5m
- Zone de constructibilité
- Zone non constructible
- Zone de hauteur limitée à 3m50
- Limite entre les deux tranches
- Ligne d'accroche
- Orientation du volume principal
- Haie à planter en fond de lots

Aménagement de l'espace public

- Chaussée - enrobé
- Stationnement perméable
- Cheminement - revêtement différencié
- Aire de présentation pour OM de 13m² - Béton
- Espaces paysagers - engazonnés / plantés
- Bordure béton type T2 - vue 5cm
- Bordure béton type P3 - vue 0cm
- Caniveau béton type CC1
- Arbre

NB : Les surfaces des lots sont indicatives, elles ne seront définitives qu'à l'issue des travaux de bornage de l'opération.

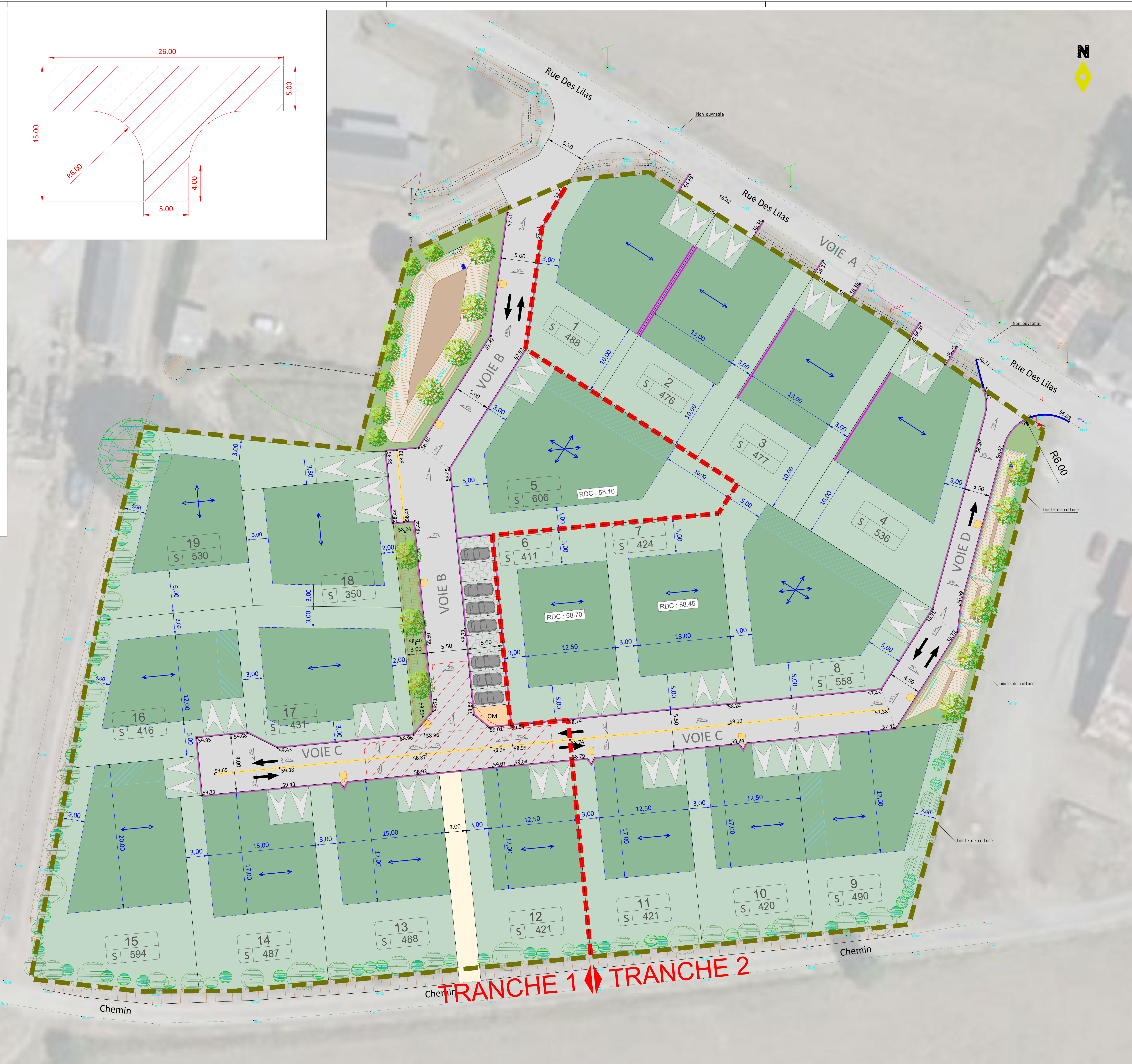
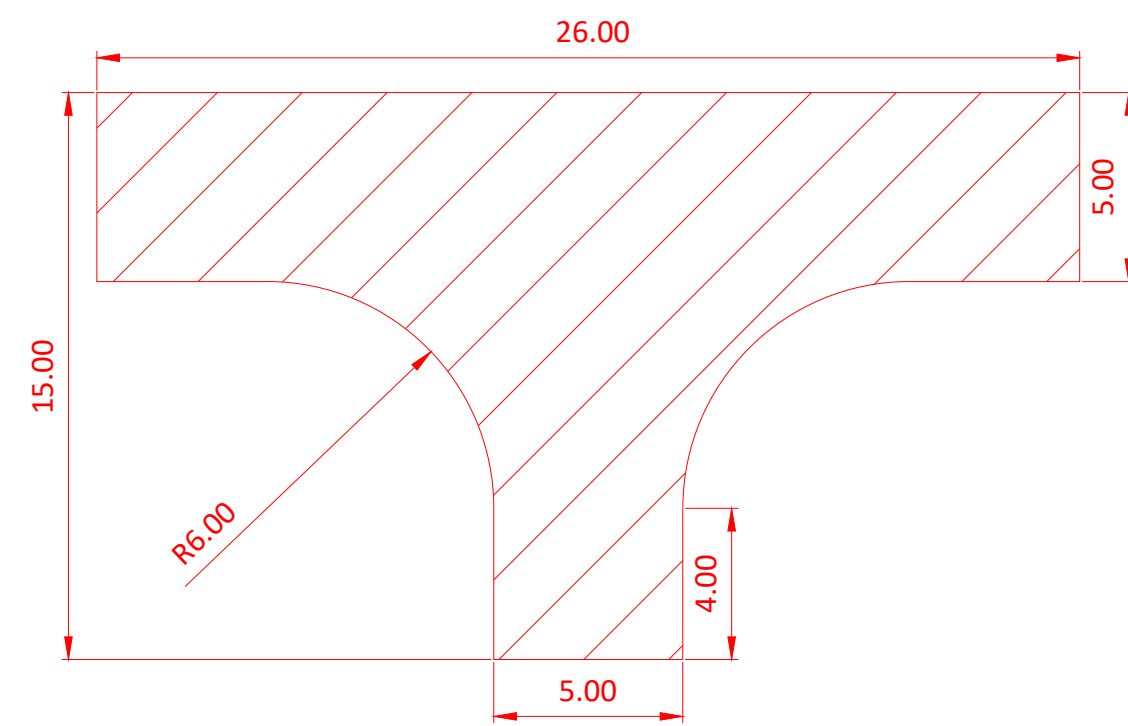

TRANCHE 1 **TRANCHE 2**